

Гарантийный талон

Владелец:
 Адрес:
 Тел:
 Модель №:
 Дата покупки:
 Место покупки:
 Стоимость прибора:
 Номер счета-фактуры:
 Дата выдачи гарантии:
 Обязательства компании:

Дата	Запись о техн. обслуживании	Мастер

Примечание для владельца

- Гарантийный срок на изделие составляет 1 год с момента приобретения, а на адаптер и аккумулятор – 6 месяцев. Если в течение этого периода изделие выйдет из строя, для получения бесплатного обслуживания предъявите в магазине гарантийный талон и товарный чек (гарантия не распространяется на повреждения, вызванные деятельностью человека).
- Самостоятельная разборка изделия является причиной аннулирования гарантии.
- Гарантийное обслуживание выполняется в соответствии с действующими нормами законодательства страны, в которой куплено изделие, а также в сроки, указанные в гарантийном талоне.

В случае неисправности звоните 067-44-888-55

Содержимое упаковки

Благодарим Вас за использование интеллектуального робота-пылесоса. Настоящее изделие является высокотехнологичной автоматической уборочной машиной, которая помогает создавать в доме комфортную и благоприятную для здоровья человека атмосферу.

Основной агрегат	1 шт.	Боковая щетка	4 шт.
Адаптер	1 шт.	Инструкция	1 шт.
Пульт	1 шт.	Сертификат	1 шт.
Гарантийный талон	1 шт.		

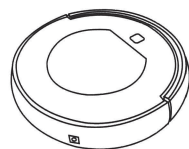

Основной агрегат



Боковая щетка
4 шт.



Адаптер

Аккумулятор
(устанавливается в отсеке для аккумулятора)



Инструкция по эксплуатации



Пульт

Описание прибора

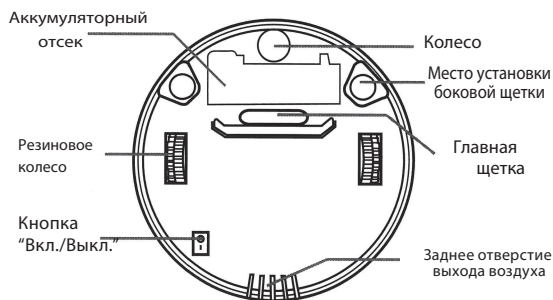
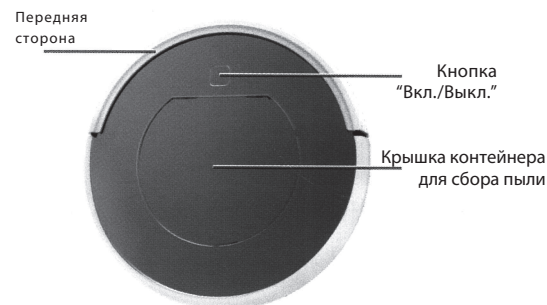

Технические характеристики

Напряжение: 14,8 В
 Мощность: 18 Вт
 Уровень шума: 45 дБ
 Высота: 7,5 см
 Емкость аккумулятора: 2200 мАч
 Ресурс аккумулятора: 1000 раз
 Время работы: 120 минут
 Время первой зарядки: 8 часов
 Обычное время зарядки: 3-4 часа
 Емкость контейнера для сбора пыли: 450мл

Инструкция по эксплуатации робота –пылесоса

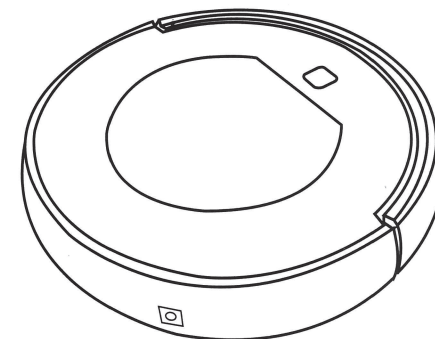

Благодарим Вас за покупку этого робота-пылесоса. Перед началом его его эксплуатации просим внимательно прочитать эту инструкцию по эксплуатации.

Устранение неполадок

- Проблема: после включения изделия мигает красный индикатор.
Причина
1. Низкий уровень заряда аккумулятора.
2. Робот-пылесос находится на высоте.
Решение
1. Зарядите аккумулятор.
2. Опустите робот-пылесос на пол.
- Проблема: изделие не всасывает пыль.
Причина
1. Заполнен контейнер для сбора пыли.
2. Контейнер для сбора пыли установлен неправильно.
Решение
1. Очистьте контейнер для сбора пыли.
2. Установите контейнер для сбора пыли по-новому.
- Проблема: изделие выключается во время уборки.
Причина
1. Загрязнена боковая щетка.
2. Разрядился аккумулятор.
Решение
1. Очистьте боковую щетку.
2. Зарядите аккумулятор.
- Проблема: изделие не включается.
Причина
1. Аккумулятор на роботе-пылесосе неправильно установлен.
2. Слабый заряд аккумулятора.
3. Изделие находится в защищенном режиме.
Решение
1. Установите аккумулятор изделия правильно.
2. Зарядите аккумулятор.
3. Деактивируйте защищенный режим.

Примечания

1. Извлеките аккумулятор из изделия, если не планируете использовать его.
2. Всегда выключайте изделие перед тем, как извлечь аккумулятор.
3. Не храните аккумулятор при температуре выше 45° или в воде.
4. Оберегайте аккумулятор от падений и механических воздействий.
5. Не выбрасывайте аккумуляторы с бытовыми отходами, а утилизируйте их безопасным способом.
6. Не устанавливайте в робот-пылесос неоригинальные аккумуляторы.

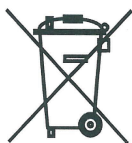

Очистка и обслуживание

Очистка главной щетки

Со временем на главной щетке начнет скапливаться пыль. Чтобы обеспечить эффективную работу изделия, выполняйте регулярную очистку главной щетки.

1. Выключите робот-пылесос.
2. Очистьте щетку от пыли.

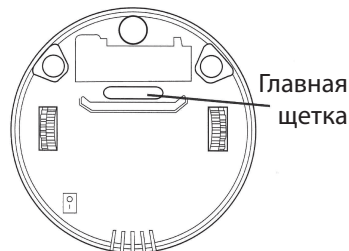

Включение

I. Включение робота-пылесоса

Нажмите кнопку "Вкл./Выкл." с правой стороны изделия (см. рисунок справа).

Прозвучит звуковой сигнал. Это будет означать, что изделие включено и находится в режиме ожидания.

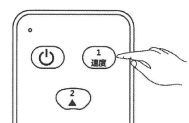
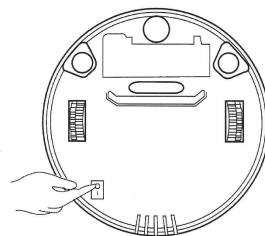

Быстро Медленно

Сфера использования

Изделие предназначено для уборки домов, комнат в отелях или небольших офисов. Этот робот-пылесос хорошо убирает ковры с коротким ворсом, деревянные полы, твердые поверхности и полы, выложенные плиткой.

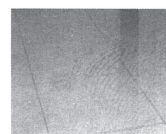

Плитка



Дерево

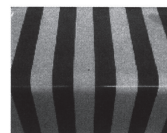

Линолеум



Ковер

Инструкция с эксплуатации

Ручная зарядка

Для ручной зарядки используйте адаптер. Подключите его штекер в гнездо на корпусе изделия, а вилку воткните в розетку.

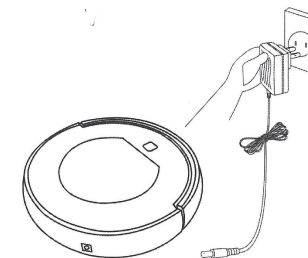

Установка и демонтаж боковой щетки

1. Для замены боковой щетки захватите ее правой рукой. Далее прижмите эту щетку левой рукой и отсоедините ее.
2. Установите на агрегате нужную щетку в направлении, показанном на рисунке.

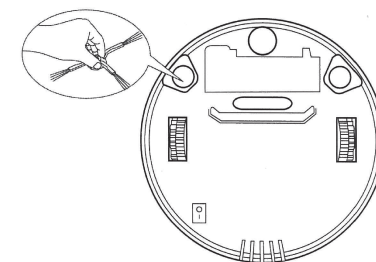

Установка и демонтаж контейнера для сбора пыли

1. Нажмите значок  на крышке робота-пылесоса, чтобы открыть ее. Извлеките контейнер для сбора пыли.
2. Установите контейнер назад, выполнив действия в пункте 1 в обратном порядке

